

## 45° zylindrische Abzweigrohre, 2 und 3 mm

Durchmesser für 2 mm:  $\phi 100 - \phi 1000$  mm.  
 Durchmesser für 3 mm:  $\phi 150 - \phi 1000$  mm.

Zylindrische Abzweigrohre sind geschweißt und aus 2,00 und 3,00 mm Blech (s) hergestellt.

Zylindrische Abzweigrohre mit  $A = C \leq 600$  mm sind für Verbindung mit Spanning (f.b) geliefert und mit  $A = C \geq 630$  mm für Verbindung mit Flansch (m.fl).

Für Verbindung mit Losflanschen (f.b.m.fl) und mit Flansch (m.fl) wird L1 um  $2 \times 50$  mm verlängert.

Das A-, B- und C-Maß wird bei Bestellung angegeben. Die Wahlmöglichkeiten werden dadurch begrenzt, dass  $A = C$  und  $A \geq B$  ist.

Der Abzweig bestimmt die Länge L1.

Abzweigrohre sind immer zylindrisch mit dem Abzweig mittig.

L1, L2 und L3 werden anhand der angegebenen Formeln berechnet.

Bei doppelten Abzweigrohren ist es der Größte Wert der Durchmesser B, der die Länge L1 auf dem gemeinsamen zylindrischen Stück bestimmt. Hiernach können L2 und L3 für beide Abzweigungen berechnet werden. Normalerweise sind die Abzweige gegeneinander versetzt.

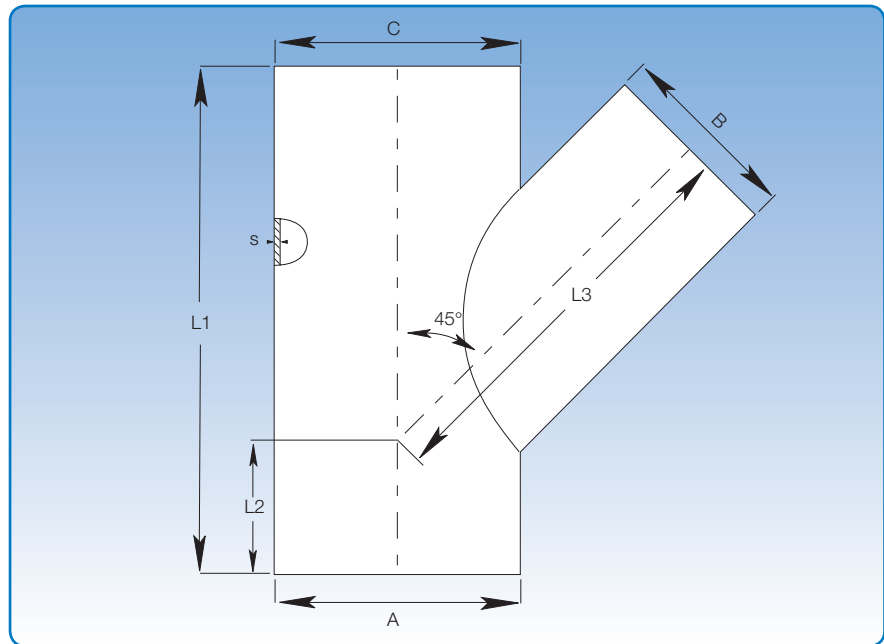

### Kalkulation von L2 und L3:

L1 = siehe Schema

$$L2 = \frac{L1}{2} - \left( \frac{A}{2 \times \tan 45^\circ} \right)$$

$$L3 = \frac{L1 - L2}{\cos 45^\circ} - \left( \frac{B}{2} \times \tan 45^\circ \right)$$

### Beispiel:

$$A = B = C = 600$$

$$L1 = 1150 \text{ mm}$$

$$L2 = \frac{1150}{2} - \frac{600}{2} = 575 - 300$$

$$L2 = 275 \text{ mm}$$

$$L3 = \frac{1150 - 275}{\cos 45^\circ} - \left( \frac{600}{2} \times \tan 45^\circ \right)$$

$$L3 = 1237,44 - 300$$

$$L3 = 937,44 \sim 937 \text{ mm}$$

### Maßangaben

A=C mm	B mm	L1 mm	L2 mm	L3 mm
Wird erwählt (100 - 1000)	80	300	Wird berechnet	Wird berechnet
	100	300		
	120	350		
	125	350		
	140	350		
	150	400		
	160	400		
	180	400		
	200	450		
	225	500		
	250	500		
	275	600		
	300	600		
	315	600		
	350	700		
	400	800		
	450	950		
	500	950		
	550	1050		
	600	1150		
650	1150			
700	1300			
750	1300			
800	1450			
850	1450			
900	1650			