

Konusstücke, verzinkt

Durchmesser: $\varnothing 80 - \varnothing 1000$ mm

Konusstücke sind punktgeschweißt und standardmäßig aus 0,90 mm verzinktem Blech hergestellt.

Bei der Montage mit breiten Spannringen (f.bb), Schnellverschluss-Spannringen (f.lyn) und Losflanschen (f.b.m.fl) wird die Länge (L) um 2×50 mm vergrößert.

Bei Bestellung D-Maß und d-Maß angeben. Die Länge L ist in Schema angegeben.

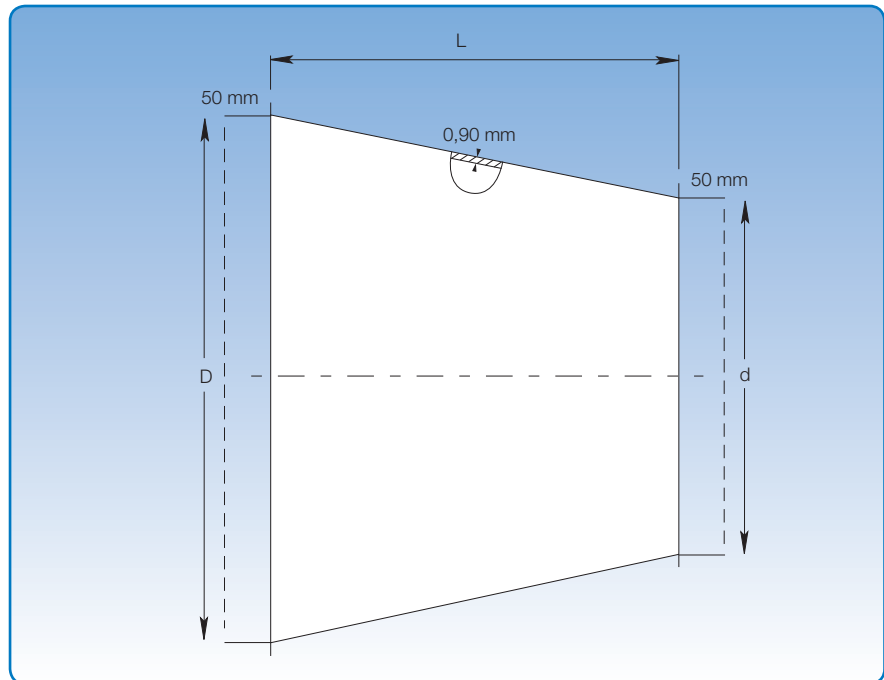

Bestimmung der Länge L des Konusstücks:

Der Unterschied zwischen dem großen und kleinen Durchmesser ($D - d$) des Konusstücks wird auf der senkrechten Achse des Koordinatensystems markiert. Wird die Linie von diesem Punkt zum Schnittpunkt verfolgt, kann die Länge (L) im entsprechenden Punkt auf der waagerechten Achse abgelesen werden.

